

VILLAGE

VS収納
W800棚板

組立・取扱説明書

このたびはビラージュ製品をお買い上げいただき、
まことにありがとうございます。
この説明書は正しくお使いいただくためのガイドブックです。
組み立てる前に必ずこの説明書をよくお読みいただき、
正しく組み立ててください。
また常にこの説明書を手元におかれてご使用されることをお薦めします。

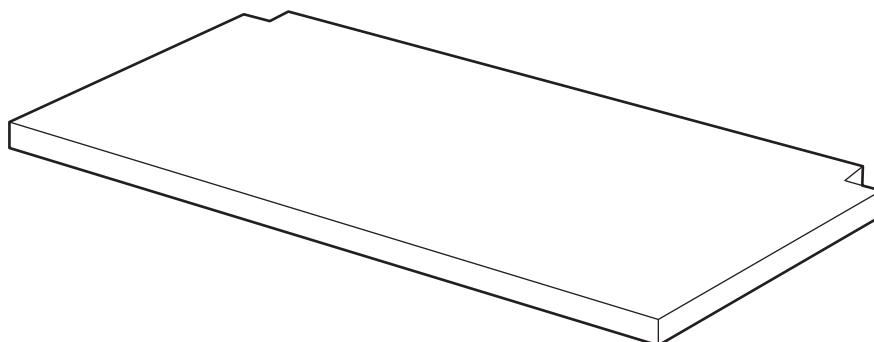

部品明細（組み立てをはじめる前に下記部品が揃っているか確認してください。）

W800棚板標準付属枚数

- H750=1枚
- H1050=2枚
- H1800=4枚

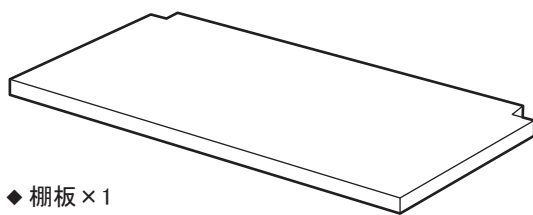

付属部品

ブラケット × 4個
1枚につき

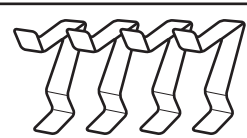

部品明細（組み立てをはじめる前に下記部品が揃っているか確認してください。）

1 ブラケットは図のように2箇所のスリットに差し込んでください。手前側は補強材の裏側にスリットがあります。棚板を取り付けるときは、4個のブラケットが同一高さになるようにセットしてください。

! 棚板には登らないでください。棚板がはずれてケガをすることがあります。

■最大積載質量について

最大積載質量以上収納すると、落下してケガをすることがあります。また収納物は偏りなく等分にかかるよう収納し、かつ下の段から順に収納してください。

最大積載質量 (等分布質量)	W800棚板1枚につき	40Kg
-------------------	-------------	------

※等分布質量とは、棚板に均等に質量をのせることを意味します。部分的に偏った質量をのせるとバランスが崩れ、落下や転倒の恐れがあります。

なお、棚板を追加して使用する場合はその収納庫の(標準装備枚数+1)×最大積載質量と等しくなるよう棚板1枚あたりの最大積載質量を減らしてご使用ください。

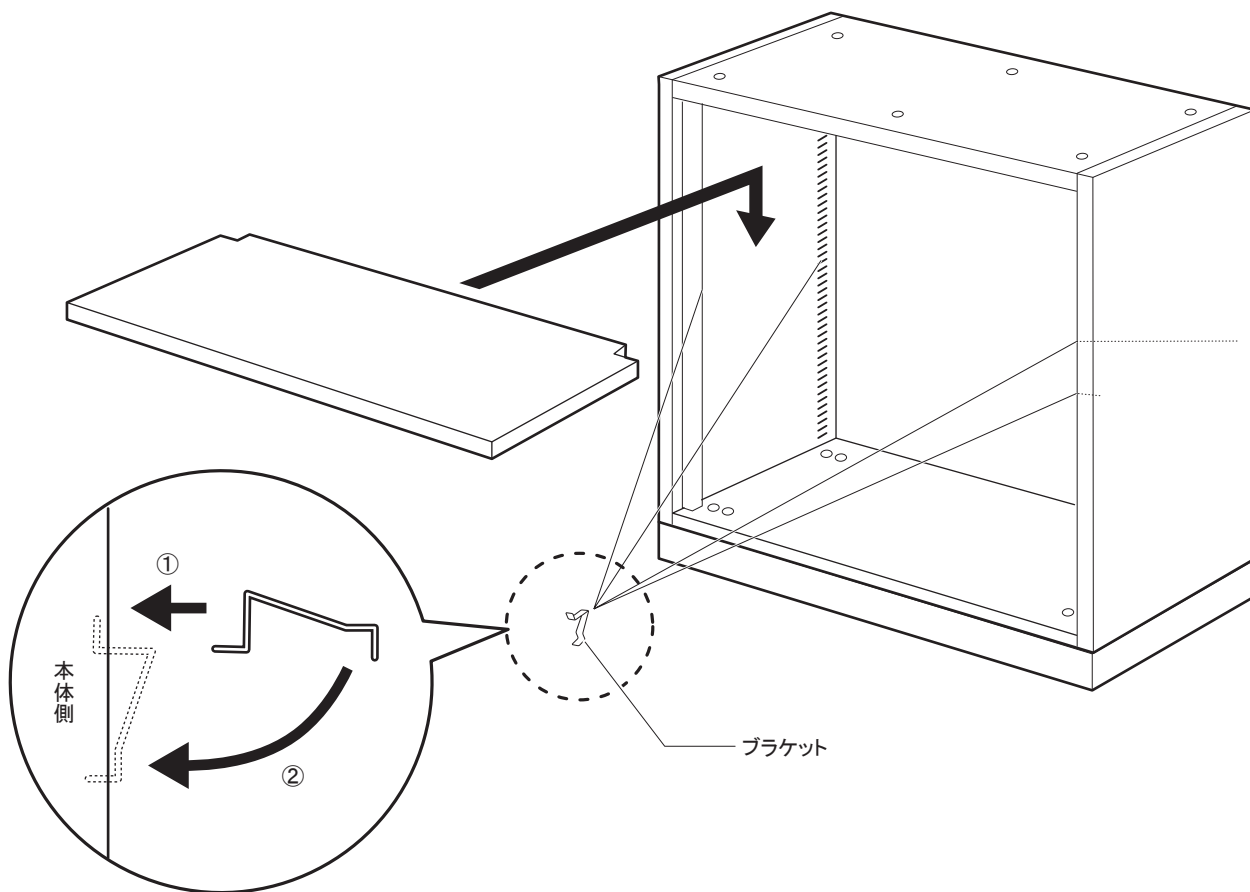

安全に末永くお使いいただくためのご注意

⚠ 安全にお使いいただくために(必ずお守りください)

- 乱暴な取扱いや用途以外の使用は避けてください。故障や破損、事故の原因になります。
- もたれたり、腰掛けたりしないでください。破損、転倒のおそれがあります。
- ボルトやねじのゆるみによるガタツキが生じた時は締めなおしてください。
- 部品が外れたままで使用しないでください。破損、転倒、落下などの事故につながります。
- 液体などをこぼした場合は、すばやく拭き取ってください。
- 可動部分、スキマには指や手を入れないでください。
- この商品を他の人が使用するときは、この取扱説明書をよく読んでから使用するようにご指導ください。
- 収納物のとび出しがあると、開閉、ラッチ、鍵などの機能障害となり、あわせて収納物を破損させる恐れがあります。ご注意ください。

⚠ 移動・設置時のご注意

- 本体を移動する場合は脚を引きずらないように、持ち上げて移動させてください。
- 水平な安定した場所を選んで設置してください。床が傾斜している場所や不安定な場所で使用しますと、転倒や事故の原因となり危険です。
- 屋外や水のかかるところでは使用しないでください。サビや故障をひきおこす原因となります。
- 高温・多湿な場所はお避けください。

お手入れについて

- 硬くしぼった布で拭いてください。汚れがひどいときは中性洗剤をうすめてふきとり、あとで洗剤が残らないよう、硬くしぼった布できれいに拭き取ってください。
- ベンジン、みがき粉、シンナー、たわし、石油、熱湯、酸等は表面を傷めますので使用しないでください。

仕様一覧

棚板本体	スチール/焼付塗装
------	-----------

※製品の仕様については、改良のため予告なく変更を行う場合もありますのでご了承ください。

保証の明細

保証には、購入履歴(購入年月日・購入者名・販売店名)を提示いただく必要があります。
領収書など購入履歴が分かるものを大切に保管し、修理はお買い上げの販売店にお申し付けください。

【保証する項目について】

この製品の保証期間は、一般社団法人日本オフィス家具協会(JOIFA)の「オフィス家具-製品安全基準のガイドライン」に基づいております。特別な定めがある場合以外、通常の状態で使用された場合、3つの種別ごとに(お客様ご購入の日から)1年・2年・3年としております。

外観・表面仕上げ	塗装および樹脂部品の変・褪色、レザー・クロスの摩耗	1年
機構部・可動部	引出し・スライド機構、扉の開閉、錠前、昇降機構等の故障	2年
構造体	強度・構造体にかかわる破損	3年 ※1

※1 一部の製品では、構造体の保証を8年としているものがあります。

注)上記の保証期間は、一般のオフィスにおいて、通常の執務状態(1日8時間程度)で使用した場合を想定して定めたもので、24時間、年中無休での業務や、これに準ずる過酷な使用をされる所(消防・警察・鉄道・各業種の監視室・警備室・新聞社・TV局・学生寮・病院等)での保証期間ではございません。

家具の無償保証は一般的に、通常の補修(メンテナンス)が行なわれていることが前提となります。

※ 保証期間中の製品不具合については、部品の交換等の修理にて対応させていただきます。

※ 保証期間経過後の修理は、有料にて承ります。(経過後の点検・修理は、製品を保有される方に実施責任があります。)

※ 保証期間内でも、次の場合は有料となります。

- ・購入履歴(購入年月日・購入者名・販売店名)を提示いただけない場合。
- ・製品コードラベルの剥離、汚損などにより、型式、ロット等の識別ができないもの。
- ・弊社発行の説明書に従って組み立てていない製品の故障及び破損。
- ・弊社発行の取扱説明書・商品添付ラベル等に従って使用されていない製品の故障または破損。
- ・使用方法において、お客様の過失が認められる場合。
- ・中古品・譲渡品・個人売買品、及び購入日、購入先が不明な商品の故障または破損。
- ・消耗品(キャスター・肘パッド脚端及びフェルト・電池・電球・バッテリー等)
- ・異常な環境下(高温・多湿・著しい温度変化等)での使用、保管による故障または破損。

- ・天然材料(木・革・その他)における色目、木目・節・しわ・傷等の質感の違い。
- ・表面素材(張地・樹脂・塗装・その他)における色目・縫い・光沢等の質感の違い。
- ・弊社に責のない外部要因(天災地変・火災・異常電圧等)に起因する故障及び破損。
- ・通常使用により生じる接触や摩耗による変色・褪色・異音・変形・キズ・錆・カビの発生等。
- ・使用時の手垢・埃等の汚れによる仕上げ表面の変化。
- ・可動部の動作音(椅子のリクライニング等)。
- ・日本国以外で使用する場合。(公海上を含む)
- ・設置後の移動による故障及び破損。
- ・お客様の運搬による故障及び破損。

【修理用部品の保有期間について】

製品の製造中止後5年間とさせていただきます。但し、単一部材で構成される製品や、適正な価格、納期でお客様に供給できない部品は、除外させていただきます。

JOIFA標準使用期間について

日本オフィス家具協会(JOIFA)では、消費生活用製品安全法の主旨に合わせ、一定の使用条件で、安全上支障なく、ご使用できる期間として、自主的に『JOIFA標準使用期間』を設定しました。
この期間は注意を喚起することが目的で、製品の無償保証期間ではありません。通常、JOIFA標準使用期間を過ぎると、摩耗や経年変化による故障が増大することが考えられます。

その場合には、点検・整備や部品交換で継続使用していただくか、ご使用に耐えない場合には買い替えをお勧めさせていただきます場合もあります。

詳しくは、日本オフィス家具協会(JOIFA)ホームページを、ご覧ください。

<http://www.joifa.or.jp>

製品の廃棄について

不要となった製品の廃棄は、法令によりお客様が適切に処理する責任があります。

廃棄の際は、法令に従った適切な廃棄処理をお願いします。

廃棄に関するご質問は、管轄する地方自治体に、お問合せください。

VILLAGE

株式会社オカムラ

横浜市西区北幸 1-4-1 天理ビル

<http://okamura.co.jp>

修理に関するご用命は

オカムラサポートアンドサービス

フリーダイヤル ☎ 0120-448-105

受付時間 24 時間受付 (無休)

製品に関するご質問は

お客様相談室

フリーダイヤル ☎ 0120-81-9060

受付時間 9:00-17:00 (土・日・祝日を除く)

お問い合わせの際、あらかじめ製品番号をご確認いただけると、ご案内がスムーズです。