

FALTE II

ファルテIIシリーズ オープンキャビネット

組立・取扱説明書

この度は、オカムラファルテ2シリーズ キャビネットをお買い上げいただき、誠に有難うございます。組立てになる前に、必ずこの説明書を最後までお読みになり、十分理解された上、正しく組立て、ご使用いただくようお願い致します。

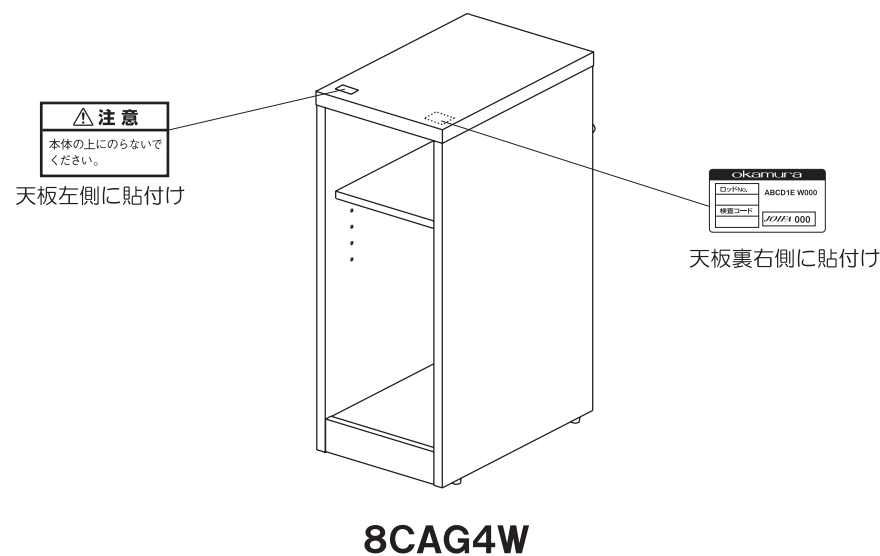

△ 注意 この表示を無視して誤った取扱いをすると、障害を負う可能性や、物的損害の発生が想定される内容を表しています。

△ 注意

△ 据え付けのご注意

- 水平な安定した場所を選んで設置してください。床が傾斜している場所や不安定な場所で使用すると、転倒や事故の原因となり危険です。
- 野外や日光が直接あたる所、温度の高い所や湿度の多い所でのご使用は変質・変形・変色のもととなりますので避けてください。
- ストーブやエアコン等の熱や風が直接あたる場所や高温、乾燥の著しい所は、反り・膨張・収縮の原因となりますので避けてください。
- 製品の据え付け及び移動するときは、床を引きずらないで、必ずお二人で持ち上げて行ってください。(床を傷つける原因となります。)

△ 取扱い上のご注意

- この製品を乱暴に取扱ったり用途以外での使用はしないでください。
- 製品のいずれの場所にも絶対に体重をかけたり、乗ったりしないでください。転倒および破損の原因となり大変危険です。
- 製品に載せるものの重さは必ず下記の表示以下にしてください。表示より重いものを載せると、転倒や破損の原因となり大変危険です。

最大積載質量 20kg (等分布静荷重)

- キャビネット内で家電製品を使用する場合、必ず家電製品付属の取扱説明書に従った空間をとり、排熱を考慮した設置を行ってください。また、空間を取れない製品の設置は避けてください。

△ 末永くお使いいただくために

- 熱いものを直接製品の上に載せないでください。変質・変形・変色の原因となります。
- 製品の上をぬらしたままにしたり、ぬれた布などを放置しないでください。表面材のソリやフクレの原因となります。ぬれた場合は水分が残らないようにすぐにふき取ってください。
- 金具がゆるんだまま使用していると、変形・破損および転倒の原因となり大変危険です。定期的に金具がゆるんでいないか点検し、ゆるみの箇所はしっかりと締め直してください。
- 本製品は素材特有の臭いがありますので、定期的に換気をおすすめします。

△ お手入れについて

- 硬くしぼった布でふいてください。汚れがひどい時は中性洗剤をうすめてふき取り、あとで洗剤が残らないよう、硬くしぼった布できれいにふき取ってください。絶対に水分が残らないようにしてください。
- アルコールやシンナー系の溶剤は表面を傷めますので絶対に使用しないでください。

okamura

使用方法

可動棚の使用方法

- 内部奥に可動棚が設置されていますので、お好みの高さで使用してください。
- ※可動棚板高さを変更する場合、棚板を上方向に上げて可動棚板を外し、ダボ(4ヶ所)の位置をお好きな位置に変更してください。可動棚板のくぼみをダボを合わせて置いてください。

アジャスターの使用方法

- 床面により、ガタツキや本体に傾きがある場合は、アジャスターを回して調整してください。

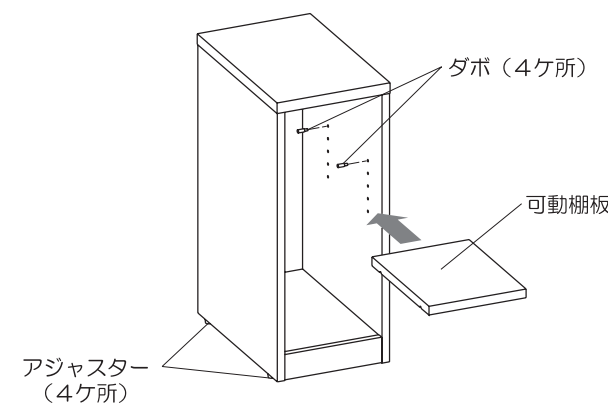
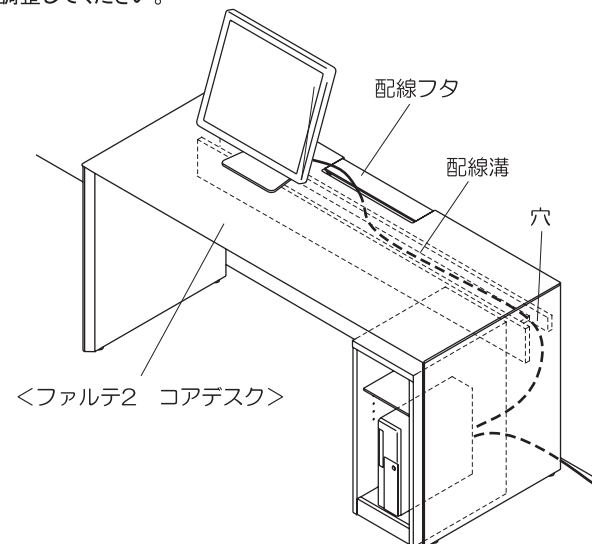

配線の取回しについて

- コアデスク(別売り)にセットすることで、キャビネット内に収めた電子機器からデスクの机上面へ、綺麗に配線を取回すことができます。

キャビネット後面から出したケーブルを、配線溝左右の穴へ通し配線溝へ、天板上の配線フタを通し机上面に出してください。

- ※シンプルデスクにセットする場合、ケーブルをデスク裏から直接机上面に出してください。

- △注意 キャビネット内で電子機器を使用する場合、必ず電子機器付属の取扱説明書に従った空間を取り、排熱を考慮した設置を行ってください。

主な材質と表面仕上げ

部位	基材	表面材
天板・側板	パーティクルボード・MDF	特殊加工化粧紙
棚板	パーティクルボード	特殊加工化粧紙

保証について

1 保証項目

保証期間は、社会法人 日本オフィス家具協会 (JOIFA) のガイドラインに基づき、ご購入から下記の年限とさせていただきます。

保証期間	不具合箇所・現象の例		期間
	外観・表面仕上げ	塗装及び樹脂部品の変・褪色、レーザー・クロスの磨耗	
機構部・稼働部	引出し・スライド機構・扉の開閉・錠前・昇降機構の故障	2年	
	構造体	強度・構造体にかかわる破損	3年

- ※1 保証期間中の製品不具合については、製品又は部品の交換にて対応させていただきます。
- ※2 保証期間経過後の修理は有料にて承ります。(保証期間終了後の点検・修理責任は製品を所有される方にあります)
- ※3 保証期間内でも、次の場合は有料となります。
 - 火災、天災による損傷の場合
 - 使用上の誤りや改造などお客様の責任に帰すると認められた場合
 - 通常より過酷な使われ方をされた場合
- ※4 保証は、通常のお手入れやメンテナンスが行われていることが前提となります。

2 修理部品の保有期間について

- 製品の製造中止後5年間とさせていただきます。

良い品は結局おトクです

オカムラ

株式会社 岡村製作所 インテリア製品担当
ホームページアドレス <http://www.okamura.co.jp/>

お問い合わせ・ご相談は お客様サービスセンターへ
フリーダイヤル ☎0120-81-9060 月曜～金曜(祝日を除く) 9:00～17:20