

## 安全に末永くお使いいただくためのご注意

### ▲安全にお使いいただくために(必ずお守りください)

- 乱暴な取扱いや用途以外の使用は避けてください。故障や破損、事故の原因になります。
- もたれたり、腰掛けたりしないでください。破損、転倒のおそれがあります。
- ボルトやねじのゆるみによるガタツキが生じた時は締めなおしてください。
- 部品が外れたままで使用しないでください。破損、転倒、落下などの事故につながります。
- 液体などをこぼした場合は、すばやく拭き取ってください。
- 可動部分、スキマには指や手を入れないでください。
- この商品を他の人が使用するときは、この取扱説明書をよく読んでから使用するようにご指導ください。
- 収納物のとび出しがあると、開閉、ラッチ、鍵などの機能障害となり、あわせて収納物を破損させる恐れがあります。ご注意ください

### ▲移動・設置時のご注意

- 本体を移動する場合は脚を引きずらないように、持ち上げて移動させてください。
- 水平な安定した場所を選んで設置してください。床が傾斜している場所や不安定な場所で使用しますと、転倒や事故の原因となり危険です。
- 屋外や水のかかるところでは使用しないでください。サビや故障をひきおこす原因となります。
- 高温・多湿な場所はお避けください。

### お手入れについて

- 硬くしぼった布で拭いてください。汚れがひどいときは中性洗剤をうすめてふきとり、あとで洗剤が残らないよう、硬くしぼった布できれいに拭き取ってください。
- ベンジン、みがき粉、シンナー、たわし、石油、熱湯、酸等は表面を傷めますので使用しないでください。

## 仕様一覧

棚板本体 (Z924ホワイト)	スチール/粉体塗装
棚板本体 (Z637シルバー)	スチール/メラミン焼付塗装

## 保証について

### 1 保証項目

保証期間は、社団法人 日本オフィス家具協会 (JOIFA) のガイドラインに基づき、ご購入の日から下記の年限とさせていただきます。

1年保証	外観表面仕上げ	塗装・樹脂部品の変・褪色、レザー・クロスの磨耗
2年保証	機構部・可動部	引出し・スライド機構、扉の開閉、錠前、昇降機構等の故障
3年保証	構造体	強度・構造体に係わる破損

- \* 1 保証期間中の製品不具合については、製品又は部品の交換にて対応させていただきます。
- \* 2 保証期間経過後の修理は有料にて承ります。(保証期間終了後の点検・修理責任を所有される方にあります)
- \* 3 保証期間内でも、次の場合は有料となります。
  - 火災、天災による損傷の場合。
  - 使用上の誤りや改造など使用者の責任に帰すると認められた場合。
  - 通常より過酷な使われ方をされた場合(通常とは一般オフィス等での使用状態を想定)。
- \* 4 保証は、通常のお手入れやメンテナンスが行われていることが前提となります。

### 2 修理部品の保有期間について

- 製品の製造中止後5年間とさせていただきます。

## アフターサービスについて(有料)

保証期間終了後も修理により、機能が維持できる場合は有料にて修理を承ります。メンテナンス契約等の業務も取り扱っております。その他アフターサービスについてご要望がございましたら、下記へお問い合わせください。

▶(株)オカムラサポートアンドサービス フリーダイヤル ☎ 0120-448-105

## 不要製品の引き取りについて(有料)

不要になった本製品などのお引取りをご希望の場合は、適正な処理を行う廃棄物運搬業者と廃棄物処理業者をご紹介し、有料にて承っています。弊社担当窓口までご連絡ください。

## VILLAGE

株式会社 岡村製作所 インテリア製品部

お問い合わせ・ご相談は◎お客様サービスセンターへ フリーダイヤル ☎ 0120-81-9060 月曜～金曜(祝祭日を除く)9:00AM～6:00PM

9R1405  
2010-01

# VILLAGE

VS収納  
W800棚板

## 組立・取扱説明書

このたびはビラージュ製品をお買い上げいただき、まことにありがとうございます。この説明書は正しくお使いいただくためのガイドブックです。組み立てる前に必ずこの説明書をよくお読みいただき、正しく組み立ててください。また常にこの説明書を手元におかれてご使用されることをお薦めします。

### 部品明細 (組み立てをはじめる前に下記部品が揃っているか確認してください。)

W800棚板標準付属枚数

- H750=1枚
- H1050=2枚
- H1800=4枚

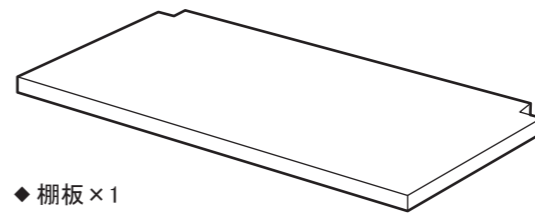

◆棚板×1

付属部品

ブラケット×4個  
1枚につき

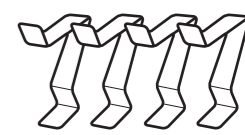

### 部品明細 (組み立てをはじめる前に下記部品が揃っているか確認してください。)

1 ブラケットは図のように2箇所のスリットに差し込んでください。手前側は補強材の裏側にスリットがあります。棚板を取り付けるときは、4個のブラケットが同一高さになるようにセットしてください。

▲棚板には登らないでください。棚板がはずれてケガをすることがあります。

#### ■最大積載質量について

最大積載質量以上収納すると、落下してケガをすることがあります。また収納物は偏りなく等分にかかるよう収納し、かつ下の段から順に収納してください。

最大積載質量 W800棚板1枚につき 40Kg  
(等分布質量)

※等分布質量とは・・・棚板に均等に質量をのせることを意味します。部分的に偏った質量をのせるとバランスが崩れ、落下や転倒の恐れがあります。

なお、棚板を追加して使用する場合はその収納庫の(標準装備枚数+1)×最大積載質量と等しくなるよう棚板1枚あたりの最大積載質量を減らしてご使用ください。

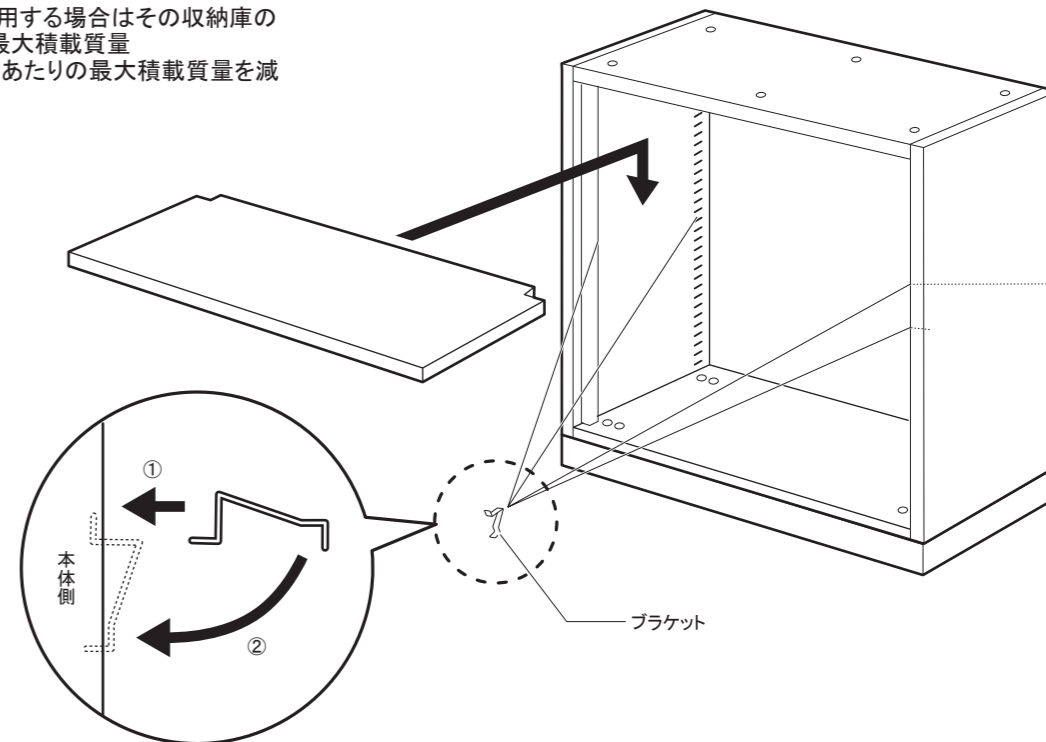

VILLAGE