

末永くお使いいただくためのお願い

下記事項をお守りにならなかった場合には、不具合が生じる場合があります。また、その場合の責任は弊社としては負いかねます。

ご使用上の注意とメンテナンスについて

- 使用中にボルトやネジの緩みによるガタツキが生じた時は、必ず増締めをしてください。
- 湯気が当たる場所での使用は避けてください。サビの原因となります。
- 水に濡れた時は、乾いた柔らかい布で拭き取ってください。
- この組立・取扱説明書をいつでも取り出せるよう大切に保管してください。
- こまめに、メンテナンスしながらお使いいただくのが製品を長持ちさせる秘訣です。保証期間終了後は早めの点検と修理(有償)を弊社にご用命ください。

お手入れについて

日常のお手入れ

- 革部のお手入れ
革部に飲み物や食べ物の汚れがついた場合は、すぐに水またはお湯で濡らしたタオルで拭き取ってください。長期間放置しておきますと空気で酸化したり、紫外線のため変化して、取り除くことが難しくなります。

主な材質と表面仕上げ

部位	主な材質	表面仕上
構造部材	背座	合板
	脚	アルミダイキャスト
	支基	スチール
座昇降機構	ガススプリング	—
張り材	背座	本革 ポリウレタン
クッション材	背座	ウレタンフォーム

※製品の仕様については、改良のため予告なく変更を行う場合もありますのでご了承ください。

保証の明細

- 1)保証項目
保証期間は、ご購入の日から下記の年限とさせていただきます。

年保証	外観表面仕上げ	塗装・樹脂部品の変・褪色、レザー・クロスの摩耗
2年保証	機能	引出し・スライド機構、扉の開閉、錠前・昇降機構などの故障
3年保証	構造部材	強度・構造体に係わる破損

※1 保証期間中の製品不具合については、製品又は部品の交換にて対応させていただきます。

※2 保証期間経過後の修理は有料にて承ります。(保証期間終了後の点検・修理責任は製品を所有される方にあります)

※3 保証期間内でも、次の場合は有料となります。
●火災、天災による損傷の場合。

●使用上の誤りや改造などお客様の責任に帰すると認められた場合。

※4 保証は、通常のお手入れやメンテナンスが行なわれていることが前提となります。

- 2)修理用部品の保有期間について
●製品の製造中止後5年間とさせていただきます。

VILLAGE

株式会社 岡村製作所 インテリア製品担当

ホームページアドレス <http://www.okamura.co.jp>

お問い合わせ・ご相談は◎お客様サービスセンターへ

フリーダイヤル ☎ 0120-81-9060

月曜～金曜(祝祭日を除く)9:00AM～17:20PM

G99588
2016-08

VILLAGE

VC33チェア ●8VC33A

組立・取扱説明書

このたびはビラージュ製品をお買い上げいただき、まことにありがとうございます。この説明書は正しくお使いいただくためのガイドブックです。組み立てる前に必ずこの説明書をよくお読みいただき、正しく組み立ててください。また常にこの説明書を手元におかれてご使用されることをお薦めします。

安全にお使いいただくために (必ずお守りください)

注意 この表示は、誤った取扱いをすると、傷害を負う可能性や、物的損害の発生が想定される内容を表しています。

ご注意

この製品を事務用以外の目的で使用することはご遠慮ください。

- 踏み台や運搬具として使用しないでください。
- 椅子の上で立ち上がったり、座面の前縁部に腰掛けたりしないでください。
- 座面以外に腰掛けしないでください。

可動部分・スキマには、指や手を入れしないでください。

Pタイルの床の場合のご注意

- タイルの床では、ナイロンキャスターは滑り過ぎて転倒する恐れがありますので、別売りのウレタンキャスターをご使用ください。
- ナイロンキャスターはじゅうたん、カーペットの床に適しています。

設置の際のお願い

下記事項をお守りにならなかった場合には、不具合が生じる場合があります。また、その場合の責任は弊社としては負いかねます。

屋内でのご使用をお願いいたします。

- 屋外や水のかかるところ等では、サビの発生など故障を引き起こす原因となりますので、使用しないでください。

高温や湿気、乾燥の著しい場所は、変形や変色、カビの原因となりますので避けてください。

適切な換気の励行に関するお願い

- 購入当初は、化学物質の発散が多いことがあります。しばらくの間は、換気や通風を十分行なうようにしてください。
- 室内が著しく高温多湿となる場合(温度28℃、相対湿度50%超が目安)には、窓を閉め切らないようにしてください。



お手入れの際のご注意

- 市販のクリーナーなどをご使用の際は目立たない部分で変色などが無いことを確認してからご利用ください。

著しく汚れた場合のお手入れ

- 柔らかい布をうすめた中性洗剤溶液(1~3%)に濡らし、堅く絞ってよく汚れを拭き取ってください。その後、洗剤が残らないように乾いた柔らかい布で乾拭きしてください。

製品番号とJOIFAラベル

本製品には製品番号などを記載したJOIFAラベルが座裏に貼ってあります。お問い合わせや同一製品を再注文される際にご確認ください。

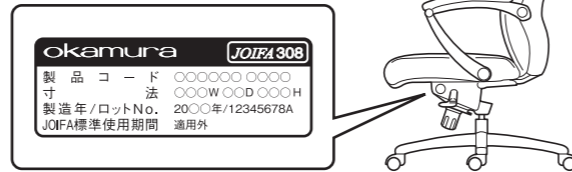

アフターサービスについて(有料)

保証期間終了後も修理により、機能が維持できる場合は有料にて修理を承っています。早めの点検と修理をご用命ください。アフターサービス・メンテナンス契約などについてのお問合せは

(株)オカムラサポートアンドサービス [フリーダイヤル ☎ 0120-448-105](tel:0120-448-105)

不要製品の引き取りについて(有料)

不要になった本製品などのお引き取りをご希望の場合は、適正な処理を行なう有料の廃棄物運搬業者と廃棄物処理業者をご紹介いたします。弊社担当窓口までご連絡ください。回収した製品は、適正にリサイクルされます。また、お客様にて廃棄処分する場合は、リサイクルへの配慮と、環境への影響を最小限に抑える工夫をしていただきますようお願いいたします。

各部の名称とご使用方法

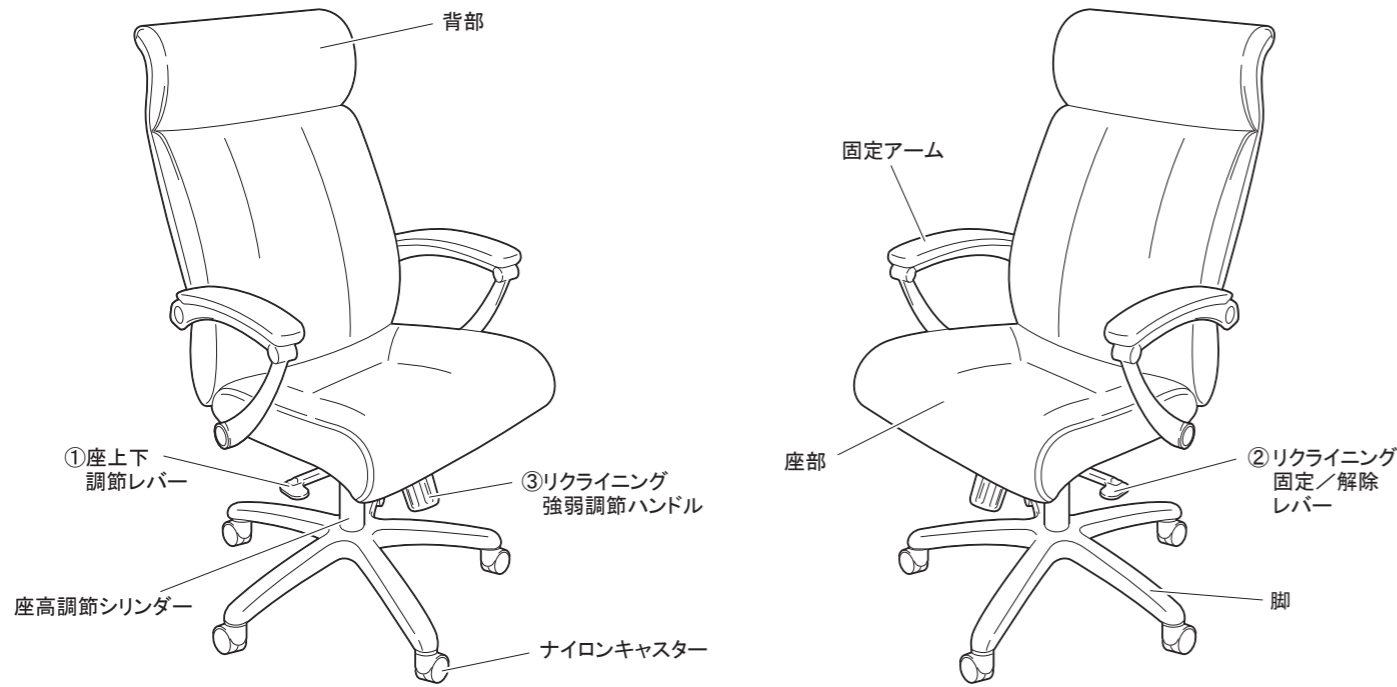

①座の上下調節

座ったまま右側の座上下調節レバーを上へ引けば座が下がり、レバーを離せば任意の位置で固定されます。座を上げるときはレバーを上へ引いて腰を浮かせた状態で行ってください。

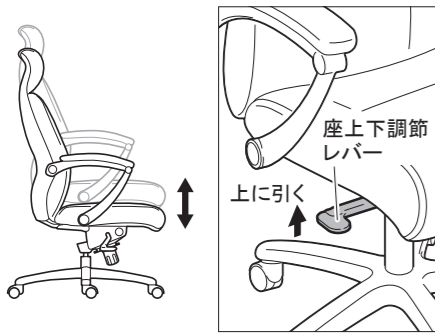

②リクライニング固定/解除

左側のリクライニング固定/解除レバーで背のリクライニングを4段階で固定することができます。

【リクライニング固定】背をお好みの角度に傾けた状態でリクライニング固定/解除レバーを下に押せば4段階の状態での固定することができます。

【リクライニング解除】リクライニング固定/解除レバーを上へ引いてから、背に体重をかけることで固定が解除されフリーリクライニングとなります。

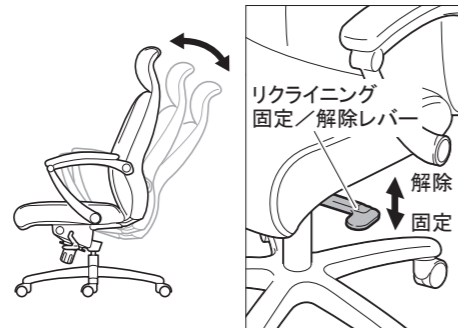

③リクライニング強弱調節

リクライニング強弱調節ハンドルを右に回すとリクライニングの際の背当て反発力が強くなり、左に回すと弱くなります。

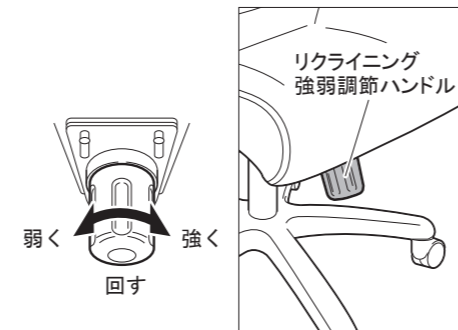

「故障かな？」と思う前にご確認ください。

不調内容	確認事項	対処方法
座が上がらない	座に体重をかけたまま操作していませんか？	腰を浮かせた状態で操作してください。
	座の位置が一番上の状態になっていませんか？	上限以下の高さでご使用ください。
座が下がらない	座の前方に腰掛けた状態で操作していませんか？	座の中央部分に体重をかけ操作してください。
	座の位置が一番下の状態になっていませんか？	下限以上の高さでご使用ください。
背が動かない	リクライニング固定/解除レバーが固定状態に設定されていませんか？	背もたれによりかかりながらリクライニング固定/解除レバーを上へ引いて解除してください。
キャスターの転がりが悪い	キャスターに異物(糸くずや毛糸など)がからみついていますか？	異物を取り除くか、新しいキャスターと交換してください。
異音が発生		お買い求めの販売店にご相談ください。

組立説明書

⚠ 組立上のご注意

下記の組立方法をよくお読みのうえ、二人で平らなところで組み立ててください。組立部品を残さず使用し、ねじは確実に締め、正しく組み立ててください。組立てが不完全ですと転倒事故や破損の原因となり、危険です。

部品明細(組み立てをはじめる前に下記部品が揃っているか確認してください。)



◆本体×1

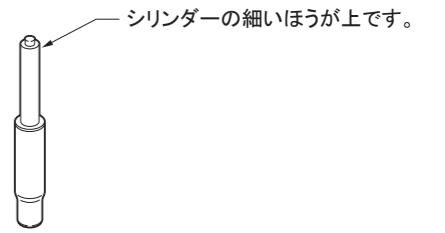

◆座高調節シリンダー×1

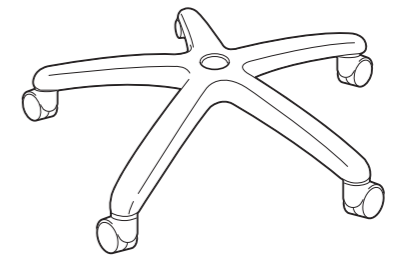

◆脚×1

1 座高調節シリンダーの太いほうを、脚穴に差し込んでください。

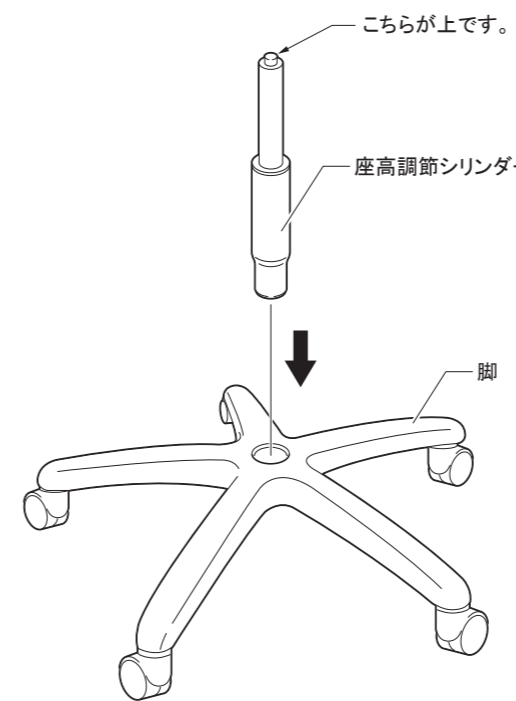

2 座の裏にあるシリンダー取り付け穴に、座高調節シリンダーを差し込んでください。

※ 座に深く腰掛けてみて、確実に固定されていること、座を持ち上げても脚が落ちないことを確認してください。



リクライニング強弱調節ハンドルの後ろに取り付け穴があります。

リクライニング強弱調節ハンドルの後ろに取り付け穴があります。