

## 末永くお使いいただくためのお願い

### ご使用上の注意とメンテナンスについて

- 使用中にボルトやネジの緩みによるガタツキが生じた時は、必ず増締めをしてください。
- 湯気が当たる場所での使用は避けてください。サビの原因となります。
- 水に濡れた時は、乾いた柔らかい布で拭き取ってください。

- この組立・取扱説明書をいつでも取り出せるよう大切に保管してください。
- こまめに、メンテナンスしながらお使いいただくのが製品を長持ちさせる秘訣です。保証期間終了後は早めの点検と修理(有償)を弊社にご用命ください。

### お手入れについて

#### 日常のお手入れ

- 樹脂部のお手入れ  
日常のお手入れは硬く絞った柔らかい布などで、こまめに拭いてください。  
著しく汚れた場合は、うすめた中性洗剤で拭き取り洗剤が残らないように水拭きした後、乾いたやわらかい布で乾拭きしてください。
- 布クッション部のお手入れ  
布部をはいた後、電気掃除機でほこりを吸い取ってください。

#### お手入れの際のご注意

- 市販のクリーナーなどをご使用の際は目立たない部分で変色などが無いことを確認してからご利用ください。
- 背カバー(別売り)は、クッション材が入っている為洗濯できません。布クッション部と同様のお手入れを行ってください。

#### 著しく汚れた場合のお手入れ

- 柔らかい布をうすめた中性洗剤溶液に濡らし、強く絞ってよく汚れた部分を拭き取ってください。その後、洗剤が残らないように乾いた柔らかい布で乾拭きしてください。

### 主な材質と表面仕上げ

	部位	主な材質	表面仕上
座	座インナー	ポリプロピレン	—
	クッション	ウレタンフォーム	—
	張り材	ポリエステル	—
	座裏カバー	ポリプロピレン	—
背	背シェル	ポリプロピレン	—
脚フレーム	金属(鋼)	ポリエステル塗装	
キャスター	ナイロン	—	
背カバー(別売)	ポリエステル	—	

※製品の仕様については、改良のため予告なく変更を行う場合もありますのでご了承ください。

### 製品コードラベル

本製品には製品番号などを記載したJOIFAラベルが座裏に貼ってあります。お問い合わせや同一製品を再注文される際にご確認ください。

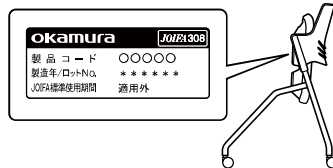

### 保証の明細

#### 1)保証項目

保証期間は、一般社団法人 日本オフィス家具協会(JOIFA)のガイドラインに基づき、ご購入の日から下記の年限とさせていただきます。

年保証	対象	内容
1年保証	外観・表面仕上げ	塗装・樹脂部品の変色・褪色、レザー・クロスの摩耗
2年保証	機構部・可動部	引出し・スライド機構、扉の開閉、錠前・昇降機構などの故障
3年保証	構造体	強度・構造体に依る破損

- ※1 保証期間中の製品不具合については、製品又は部品の交換にて対応させていただきます。
- ※2 保証期間経過後の修理は有料にて承ります。(保証期間終了後の点検・修理責任は製品を所有される方にあります)
- ※3 保証期間内でも、次の場合は有料となります。
  - 購入履歴(購入年月日・購入者名・販売店名)を提示いただけない場合。
  - 弊社発行の取扱説明書・商品添付ラベル等に従って使用されていない製品の故障または破損。
  - 使用方法において、お客様の過失が認められる場合。
  - 中古品・譲渡品・個人売買品、及び購入日、購入先が不明な商品の故障または破損。
  - 消耗品(キャスター・肘パット・脚端及びフェルト・電池・電球・バッテリー等)

- 異常な環境下(高温・多湿・著しい温度変化等)での使用、保管による故障または破損。
- 天然材料(木・革・その他)における色目・木目・節・しわ・傷等の質感の違い。
- 弊社に責のない外部要因(天災地変・火災・異常電圧等)に起因する故障および破損。
- 通常使用により生じる接触や摩擦による変色・褪色・異音・変形・キズ・磨き・カビの発生等。
- 使用時の手垢・埃等の汚れによる仕上げ表面の変化。
- 製品コードラベルの剝離、汚損などにより、型式、ロット等の識別ができないもの。
- 弊社発行の説明書に従って組み立てていない製品の故障及び破損。
- 表面素材(張地・樹脂・塗装・その他)における色目・縫い・光沢等の質感の違い。
- 可動部の動作音(椅子のリクイニング等)
- 日本国以外で使用する場合。(公海上を含む)
- 設置後の移動による故障及び破損。
- お客様の運搬による故障及び破損。

- ※4 保証は、通常のお手入れやメンテナンスが行なわれていることが前提となります。
- 注) 上記は、24時間・年中無休での業務や、これに順ずる過酷な使用方をとするのでの保証期間ではございません。

#### 2)修理用部品の保有期間について

製品の製造中止後5年間とさせていただきます。

### 製品の廃棄について

不要となった製品の廃棄は、法令によりお客様が適切に処理する責任があります。廃棄の際は法令に従った適切な廃棄処理をお願いします。廃棄に関するご質問は、管轄する地方自治体にお問合せください。

### アフターサービスについて(有料)

保証期間終了後も修理により、機能が維持できる場合は有料にて修理を承っています。早めの点検と修理をご用命ください。

# VILLAGE

## VCC1ミーティングチェア

### 取扱説明書



このたびはビラージュ製品をお買い上げいただき、まことにありがとうございます。この説明書は正しくお使いいただくためのガイドブックです。ご使用前に必ずこの説明書をよくお読みいただき、内容をご理解された上でご使用くださいますようお願いいたします。また、常にお手元においてご使用されることをお勧めいたします。

### 安全にお使いいただくために (必ずお守りください)

**⚠ 注意** この表示は、誤った取扱いをすると、傷害を負う可能性や、物的損害の発生が想定される内容を表しています。

### ■注意ラベルの説明

ここに注意ラベルがあります。



- 注意ラベルは絶対に破ったり、傷つけたり字を消したり剥がしたりしないでください。

### ⚠ 注意

この製品を事務用以外の目的で使用することはご遠慮ください。

- 踏み台や運搬具として使用しないでください。
- 椅子の上で立ち上がりすぎたり、座面の前縁部に腰掛けたりしないでください。
- 座面以外に腰掛けしないでください。



跳ね上げた座を下ろす時は、座と脚フレームの間に手や指を挟まないようにご注意ください。

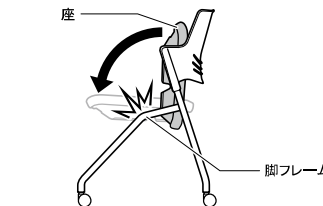

可動部分・スキマには、指や手を入れないでください。

分解・修理はしないでください。

- お客様での分解・修理は大変危険ですので、必ず弊社販売窓口までご連絡ください。
- ボルトやネジが緩んだまま使わないでください。本体が壊れてケガをする恐れがあります。

改造はしないでください。故障や事故の原因となります。

- お客様による改造は、故障の原因となります。又、その場合の責任は弊社として負いかねます。
- 改造が必要な場合は、事前に弊社販売窓口までご連絡ください。

肘掛は重い荷物を掛けたり、片方の肘だけに荷重をかけないでください。転倒してケガをする恐れがあります。

# VILLAGE

株式会社オカムラ  
横浜市西区北幸1-4-1 天理ビル  
https://okamura.co.jp

修理に関するご用命は  
**オカムラサポートアンドサービス**

フリーダイヤル ☎ 0120-448-105

受付時間 24H 受付(無休)

お問い合わせの際、あらかじめ製品番号をご確認いただくと、ご案内がスムーズです。

製品に関するご質問は

**お客様相談室**

フリーダイヤル ☎ 0120-81-9060

受付時間 9:00-17:00(土・日・祝日を除く)

G14S40

2022-04

## 設置の際のお願い

下記事項をお守りにならなかった場合には、不具合が生じる場合があります。また、その場合の責任は弊社としては負いかねます。

### 屋内でのご使用をお願いいたします。

- 屋外や水のかかるところ等では、サビの発生など故障を引き起こす原因となりますので、使用しないでください。

高温や湿気、乾燥の著しい場所は、変形や変色、カビの原因となりますので避けてください。

直射日光の当たる場所は、変形や日焼けによる変色の原因となりますので避けてください。

- 窓際などへ設置する場合は、常にカーテンやブラインドなどで直射日光を遮るようにしてください。

ストーブ・エアコンなどの熱が直接当たる場所は、変形や変色の原因となりますので避けてください。

## 適切な換気の励行に関するお願い

- 購入当初は、化学物質の発散が多いことがあります。しばらくの間は、換気や通風を十分行うようにしてください。
- 室内が著しく高温多湿となる場合(温度28℃、相対湿度50%超が目安)には、窓を閉め切らないようにしてください。

## 各部の名称

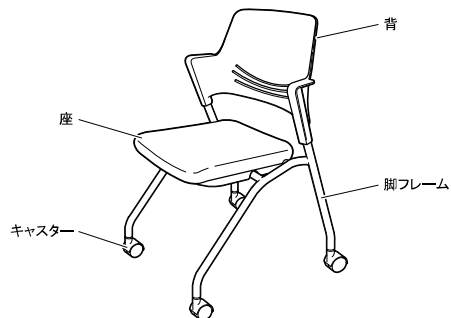

## ご使用方法

### ■ネスティング

座面を跳ね上げることで、ネスティング収納が可能です。

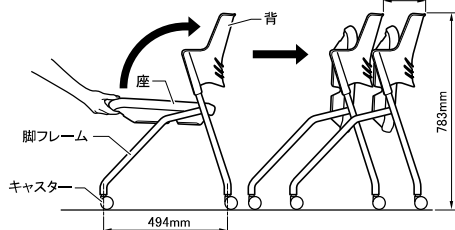

### ■スタッキング

座面を跳ね上げずに4台までスタッキングが可能です。脚フレーム側部を持って、下の座の上に重ねていきます。

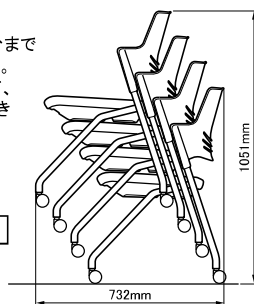

### ⚠ 注意

- ・ネスティングの際には、指や衣服などを挟まないようご注意ください。
- ・ネスティングした状態で移動させないでください。転倒や破損の恐れがあります。

### ⚠ 注意

- ・スタッキングの際には、指や衣服などを挟まないようご注意ください。
- ・スタッキングした状態で移動させないでください。転倒や破損の恐れがあります。

## 「故障かな?」と思う前にご確認ください。

不具合内容	確認事項	対処方法
キャスターの転がりが悪い	キャスターに異物(糸くずや毛糸など)がからみついていませんか?	異物を取り除くか、新しいキャスターと交換してください。
異音が発生	イスのどの部分から音がしていますか?	お買い求めの販売店または支店にご相談してください。

## VCC1ミーティングチェア用/背カバーの取り付け方法

### ●取り付け方法

- ① 背カバーを背シェルにファスナーが後ろになるようにかぶせてください。

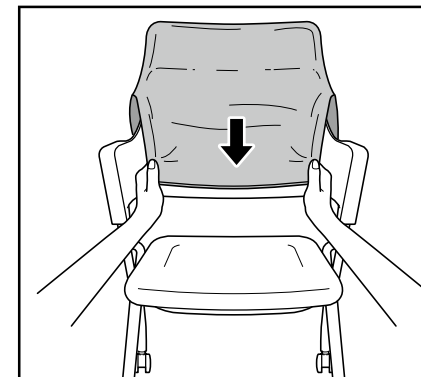

- ② 背カバー下部のファスナーを締めてください。締め終わったらファスナーハンドルのストッパーをたたんでください。

- ⚠ 注意 ファスナーを無理に引っ張るとファスナーが破損する恐れがあります。背カバー上部と、背カバー下部を引き寄せてからファスナーをしめてください。

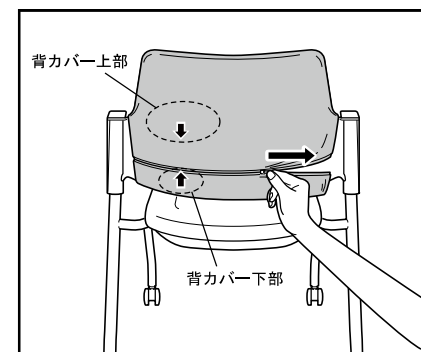

- ③ 背シェルに背カバーがフィットするように全体を整えてください。

- ⚠ 注意 背カバーは、内部にクッション材が入っているため洗濯・クリーニングはできません。

